

**Wir machen Ihren GDP- Fuhrpark -
bezahlbar**



GDP Einbausatz ASG-EcoTemp®

Ihre Vorteile auf einem Blick:

- ▶ Speziell entwickelt und geeignet für den Arzneimitteltransport gemäß der Good Distribution Practice der europäischen Union
- ▶ Das System arbeitet komplett selbstständig und ist nicht vom Fahrer beeinflussbar
- ▶ Geeignet für Neu- und Gebrauchtfahrzeuge
- ▶ Kein nennenswerter Mehrverbrauch und geringer Wartungsaufwand
- ▶ Dokumentation der GPS-Daten und der Laderaumtemperatur
- ▶ DEKRA geprüft bei +40°C und bei -20°C
- ▶ EMV geprüft und zugelassen

Dacia Dokker



Flacher Aufbau, Fahrzeughöhe
Nach Umbau 1,99 Meter

Verkleidungen 5 mm und
mit Kantenschutzprofil



Übersicht:

Durch die seit dem 07.03.2013 gültige GDP EU-Richtlinie sind die mit dem Transport von Arzneimitteln beschäftigten Unternehmen vor neuen Herausforderungen gestellt. Unter Anderem sind die Unternehmen verpflichtet, während der gesamten Lieferkette die Temperaturvorgaben für Humanarzneimittel einzuhalten.

Diese Herausforderungen benötigen neue unternehmerische Entscheidungen:

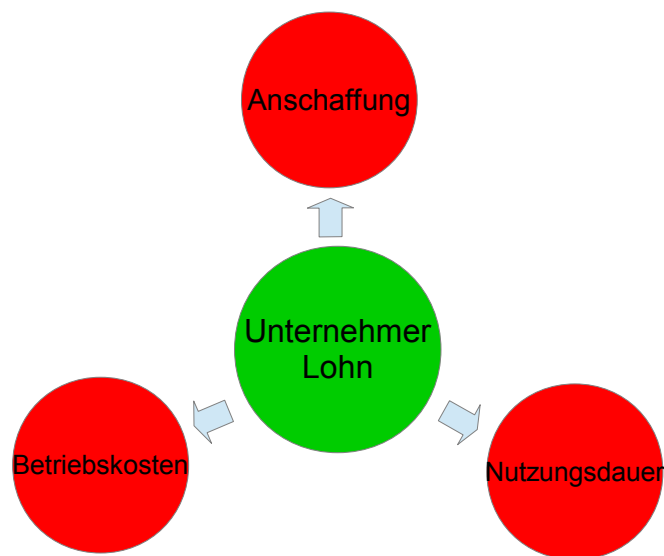

Um diesen Anforderungen und auch den Anforderungen der GDP gerecht zu werden haben wir unser System ASG EcoTemp® entwickelt.

Zusätzlich ist das System im DEKRA Test Zentrum und EMV Prüflabor ausgiebig und unter schärfsten Bedingungen getestet. Unser System konnte auch hier seine Leistungskraft und uneingeschränkte Qualifizierung zur Erfüllung der GDP Vorgaben beweisen. ASG EcoTemp® ist für die Verwendung in KFZ freigegeben und auch eintragungsfähig.

ASG EcoTemp® ist unabhängig vom Fahrzeugtyp und der Art des Antriebes. Lediglich der Laderraum ist beschränkt auf maximal 6 m³ Ladevolumen. Auch kann das System bei einem Fahrzeugwechsel in das nächste Fahrzeug übernommen werden. Auch dann ist ein anderer Fahrzeugtyp oder Antrieb möglich.

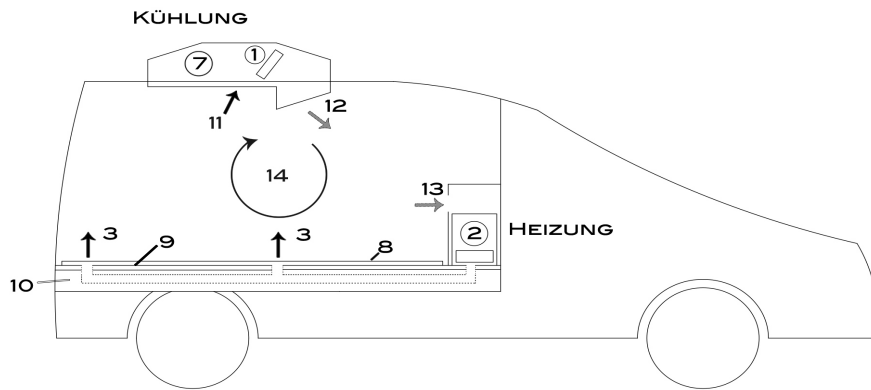

Kernstück des von ASG entwickelten Systems ist das intelligente Steuergerät. Das Steuergerät bekommt vom externen Temperaturfühler die nötige Informationen. Basierend auf diesen Informationen werden die Betriebszustände Heizen, Kühlen oder Zirkulation gewählt. Mittels einer Anzeige im Sichtbereich des Fahrers wird die Anlage überwacht. Zusätzlich zur Bestimmung der Betriebszustände liefert das Steuergerät die Fahrerinformation und kontrolliert die Bordnetzspannung. Bei einem Fehler im Bordnetz schaltet die Anlage automatisch ab. Im Winterbetrieb wird der elektrische Zuheizer für einen geringen Energieverbrauch nur abhängig von der Motortemperatur zugeschaltet.

Auch der Kältekompressor wird zur Vermeidung von Schäden sporadisch angesteuert. Die Anlage benötigt keinen Eingriff durch den Fahrer. Fehlbedienung und zusätzliche Belastungen sind somit ausgeschlossen.

Wirtschaftlichkeit fängt bei der Isolierung an. 1 KW Energie kosten im Fahrzeug zwischen 25 und 50 Cent/Stunde. Durch unsere aufwändige Isolierung benötigen wir bei einer Differenz zwischen der Außentemperatur und der Laderaumtemperatur von 20 °C (oder K) nur 0,88 KW. Im Winterbetrieb wird dazu die Abwärme des Antriebes als kostenlose Energie genutzt.

Das Heizen erfolgt mit einem an den Wasserkreislauf des Fahrzeuges angeschlossenen Wärmetauscher mit Zuheizer. Die vom Wärmetauscher gelieferte warme Luft wird über die speziell entwickelte Bodengruppe gleichmäßig im Laderaum verteilt. Zusätzlich sorgt der Lüfter des Kältegerätes für eine optimale Verteilung. Tests haben eine Hysterese von nur 2°C ergeben.

Beim Kühlen erzeugt das elektrisch angetriebene Kühlaggregat die nötige kalte Luft. Diese wird wiederum über die Bodengruppe gleichmäßig im Laderaum verteilt.

Sobald die Solltemperatur erreicht ist sorgen die Lüfter für die gleichmäßige Zirkulation der Luft im Laderaum ohne das kalte bzw. warme Luft zugegeben wird. Erst bei Bedarf wird warme/kalte Luft zugegeben. Somit ist während der gesamten Fahrt die vorgegebene Temperatur der Ladung sichergestellt.

Temperatur und Standort Tracking via GPS:

Auch die Dokumentation der Laderaumtemperatur ist ein fester Bestandteil von ASGEcoTemp®. Das fest integrierte Telematik System sendet in Echtzeit die Laderaumtemperatur von qualifizierten Sensoren und die entsprechenden GPS Standortdaten an eine verschlüsselte und schreibgeschützte Online-Datenbank. Darüber hinaus verfügt das verbaute Telematik-System über ein Warnsystem, welches im Fall einer Temperatur Über- bzw. Unterschreitung rechtzeitig warnt. Die Online-Datenbank kann problemlos archiviert werden und dient Ihnen als Nachweis an Ihren Kunden. Einmal im Monat erhalten Sie zusätzlich noch eine CD mit allen für die Dokumentation relevanten Daten. ASGEcoTemp® erledigt somit für Sie selbstständig alle, für die Dokumentation der Vertriebskette, wichtigen Aufgaben. Darüber hinaus liefert das Telematik-System in Echtzeit Verkehrsdaten, mit denen Sie Staus umfahren und Routen optimieren können.

Firmenportrait:

Wir sind ein über 30 Jahre bestehendes Familienunternehmen mit dem Fokus auf intelligente und preisgünstige Mobilitätssysteme. Als KFZ-Meisterwerkstatt und als Handelsunternehmen haben wir langjährige Kompetenz in der Entwicklung und Vermarktung von Autogasanlagen, Filtersystemen und Spezialumbauten.

Fragen, Angebote oder weitere Informationen:

gdp@asg.de

Technik

Kühlaggregat ASG DT 20, Heizgerät mit Zuheizer ASG H03 Steuergerät mit Fernanzeige ASG V02, Trennrelais, Absperventil, Zusatzpumpe, Wasserschläuche mit Verbindungen, Kabelsatz, Befestigungssatz, fachgerechte Montage der Komponenten, Füllung, Kalibrierung und Testlauf Seitenwände, Trennwand, Dach und Türen im Mittel 38 mm Isoliert, K Wert < 2,0, Boden 50 mm isoliert und mit rutschsicherer Bodenplatte, Stoßfestes Gehäuse an der Trennwand, Zwangsentlüftung für den Fahrerraum, Luftverteilung mit Gitter im Laderraum, 6 Zurrösen, Scheuerleisten.

ab **4.900,00 €**

Telematik

GPS System mit 2 kalibrierten digitalen Temperaturfühlern, Kombiantenne auf dem Armaturenbrett, Temperaturfühler im Laderaum diagonal und auf halber Höhe montiert, ggf. Schlagschutz für die Sensoren, Montage und Konfiguration.

ab **1.050,00 €**

(zuzügl. z.Zt. 20,00€/ Monat Karten Gebühren)

Innenausbau

Seitenwände, Trennwand und Türen nach Verfügbarkeit mit GFK Formteilen oder 5/3 mm Hartfaserplatten weiss, Dach mit 3 mm Hartfaser beidseitig beschichtet verkleidet.

ab **900,00 €**

Zuheizer „Wasser“

Zur Verkürzung der Warmlaufphase, Montage und Testlauf.

Ab **445,00 €**

Fragen, Angebote oder weitere Informationen:

gdp@asg.de

Alle Angaben Stand 01/2017 und zuzüglich MWSt